

Y.TU 225-D04 Einpoliger Metall-Keramik- Röntgenstrahler

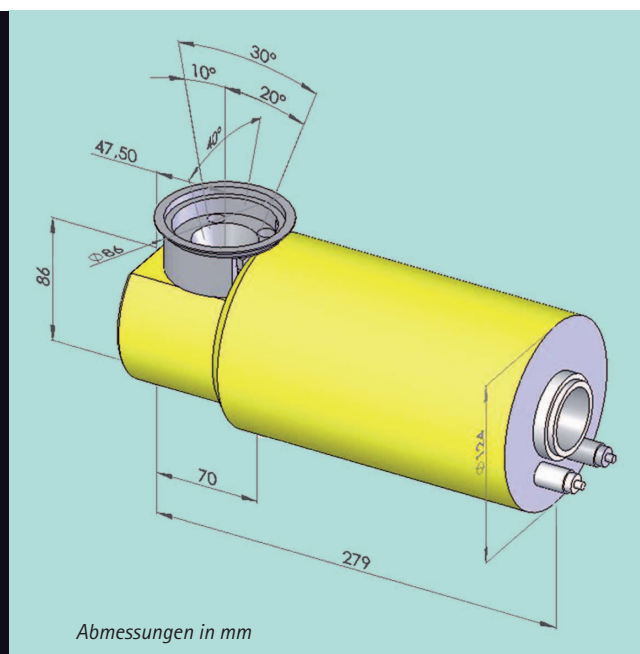

Die einpoligen Metall-Keramik Röntgenstrahler von YXLON International können sowohl für die Prüfung von schwach absorbierenden Materialien wie Kunststoffe und Leichtmetalle als auch für Stahlteile eingesetzt werden.

Der Y.TU 225-D04 vereint sehr kleine Fokusabmessungen mit hoher Leistung. Dies ermöglicht die Detektion von kleinsten Fehlern und die Reduktion von Prüfzeiten.

YXLON Röntgenstrahler verbinden große mechanische Festigkeit, hohe Spannungsfestigkeit und Leistung mit kleinen Abmessungen und geringem Gewicht.

Zusammen mit YXLONs Gleichspannungsröntgenanlagen entstehen leistungsfähige Systeme, die Standards setzen in Effizienz, Zuverlässigkeit und Lebensdauer.

YXLON. The reason why.

- Hohe Durchstrahlungsleistung
- Kleiner Brennfleck
- Lange Lebensdauer
- Hohe Zuverlässigkeit
- Umfassender Service

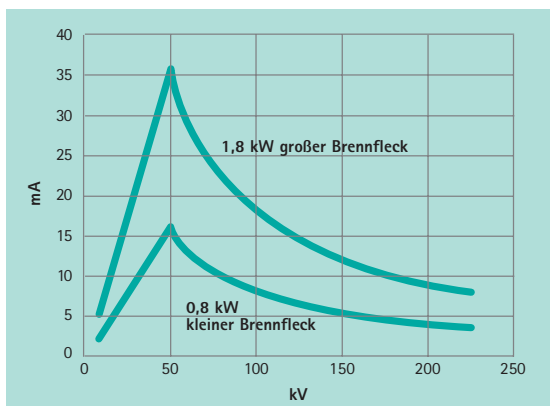
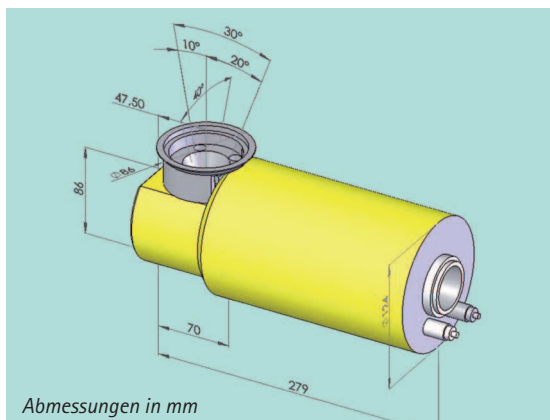

Belastungskennlinien: Dargestellt sind die maximal erlaubten Anodenströme. Diese Anodenströme können durch Leistungsteil oder Generator der Röntgenanlage begrenzt werden.

Max. Röhrenspannung	225 kV
Brennfleckgröße (gem. EN12543)	0,4 mm / 1,0 mm
Max. Leistung (kleiner / großer Brennfleck)	0,8 kW / 1,8 kW
Max. Röhrenstrom bei 225 kV	3,6 mA / 8,0 mA
Austrittsstrahlwinkel	40° x 30°
Eigenfilterwert¹	0,8 mm Be + 4 mm Al
Durchlasstrahlung²	< 5,0 mSv/h
Kühlung	Wasser
Max. Einlasstemperatur	45 °C
Min. Durchflussmenge	4 l/min
Umgebungsbedingungen	
Betriebstemperatur	-10 °C...+40 °C
Lagertemperatur	-25 °C...+70 °C
Relative Luftfeuchtigkeit	
- Betrieb	90%
- Lagerung	95%
Gewicht	11 kg
Hochspannungsverbindung³	Flansch R12
Bestell Nr.	9421 172 31403

¹ Al-Filter mit geeignetem Werkzeug abnehmbar;
Al-Filter gemäß DIN54113 bzw. SSI FS1989:2

² Gemessen in 1,0 m Entfernung vom Brennfleck bei geschlossenem Strahlaustrittsfenster und Betrieb der Röhre mit voller Leistung.